

DE Gelenkarmmarkise
BG Тента с шарнирни рамена
BA Tenda sa zglobnim kracima
CZ Markýza s kloubovým ramenem
DK Knæarmsmarkise
ES Toldo de brazos articulados
EE Liigendmarkiis
FI Nivelvarsimarkiisi
FR Store banne à bras articulés
GB Folding arm awning

HR Tenda sa zglobnom rukom
HU Csuklókaros napellenző
IT Tenda a braccio snodato
NL Knikarmscherm
NO Leddarmmarkise
RS Tenda sa zglobnim rukama
SE Länkarmsmarkis
SK Markíza s klbovým ramenom
SI Markíza z zgibnimi rokami

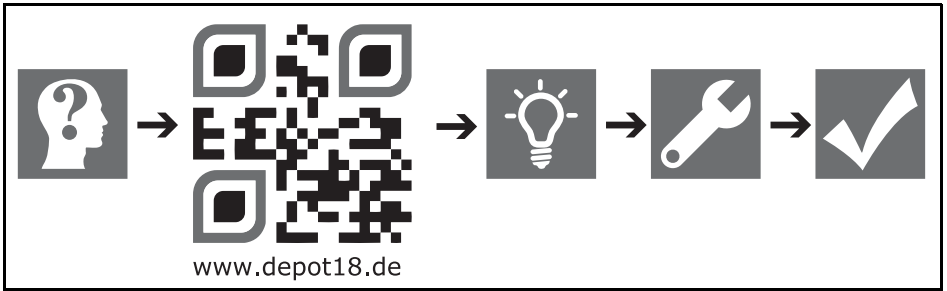

Übersicht Преглед Pregled Přehled Oversigt Visión
 de conjunto Ülevaade Yleiskatsaus Vue d'ensemble
 Overview Pregled Áttekintés Panoramica Overzicht
 Oversikt Pregled Översikt Prehľad Pregled

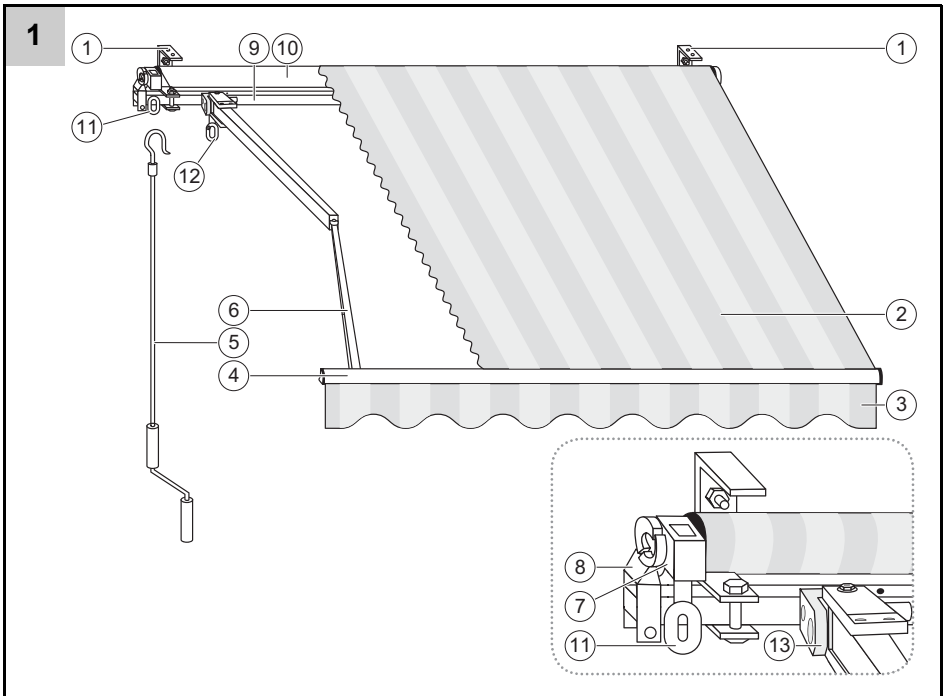

Montage **Монтиране** **Montaža** **Montáž** **Montering** **Montaje** **Monteerimine** **Asennus** **Montage** **Assembly** **Montaža** **Szerelés** **Montaggio** **Montage** **Montering** **Montaža** **Montering** **Montáž** **Montaža**

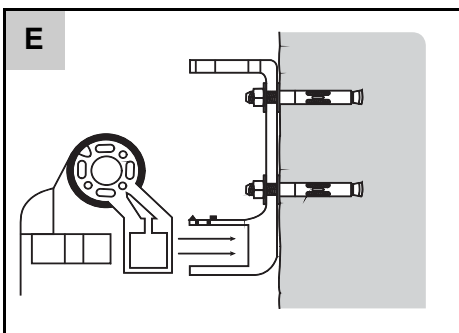
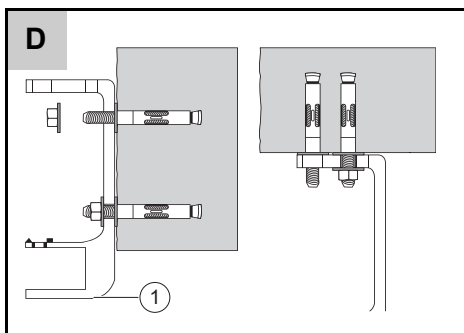
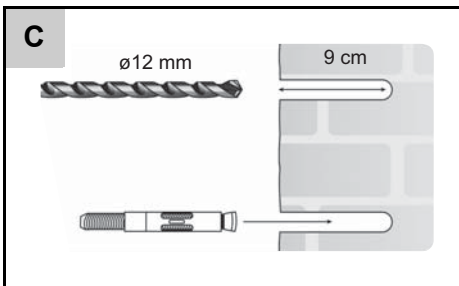
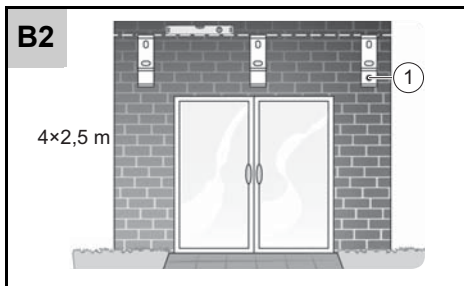
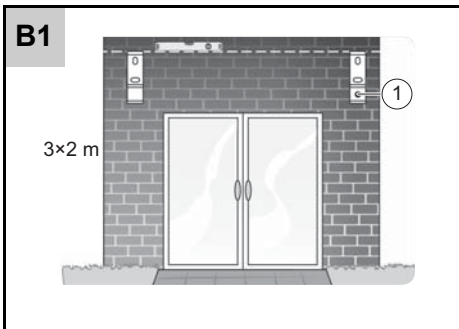
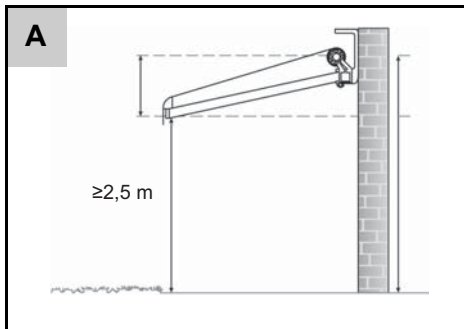

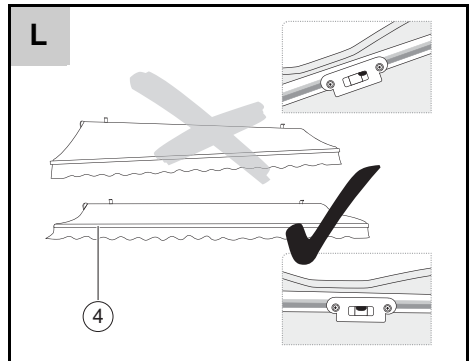
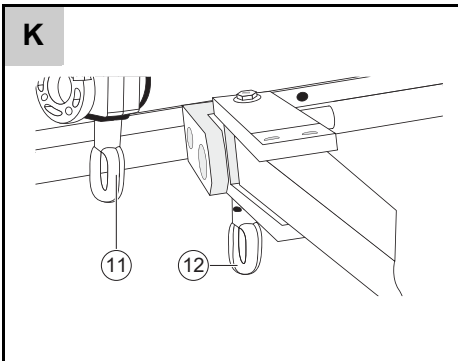
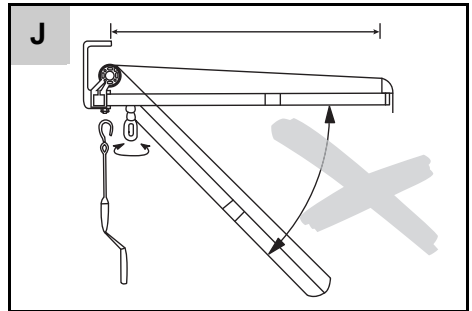
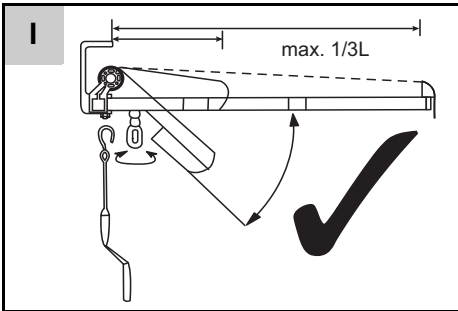
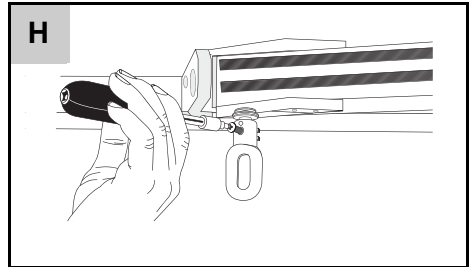
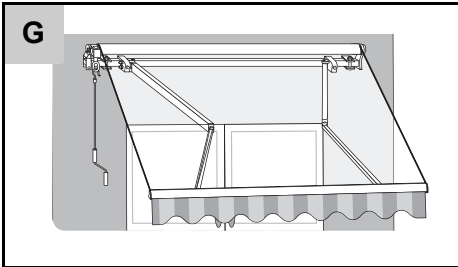
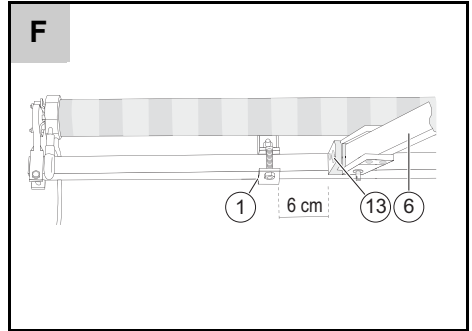
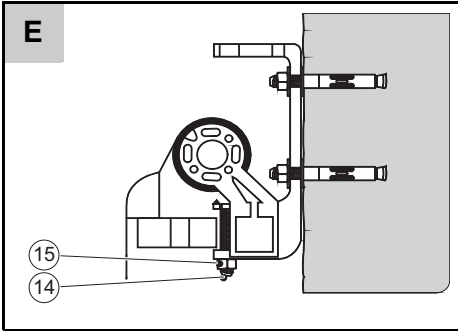

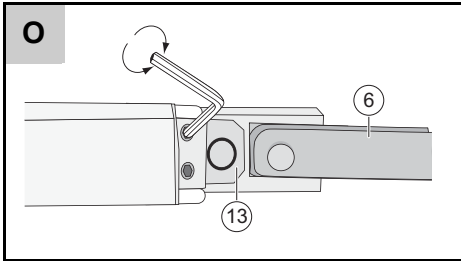
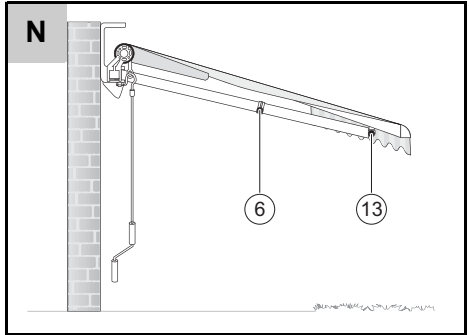
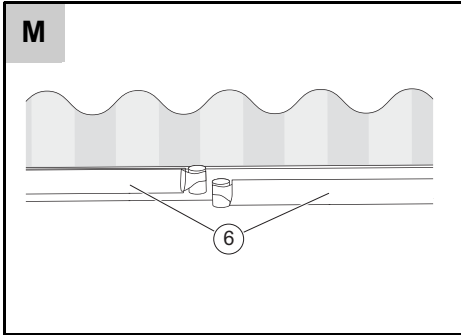

Indice

Introduzione	165
Usò proprio	165
Descrizione delle parti	165
Dati tecnici	165
Volume di consegna	166
Avvertenze generali sul telo della tenda da sole	166
Caratteristiche strutturali nel testo	167
Sicurezza	167
Spiegazione dei simboli	167
Avvertenze sulla sicurezza	167
Avvertenze di sicurezza di base	168
Preparazione	169
Avvertenze sulla sicurezza	169
Utensili e materiali necessari	170
Prima del montaggio	170
Montaggio	170
Esempio di montaggio con ancoraggio su una parete o un soffitto solidi ...	171
Installazione su case di legno e capanne	172
Console per applicazioni a parete e soffitto	172
Montare la tenda da sole	172
Tendere il rivestimento di tessuto	173
Regolare l'angolo d'inclinazione	173
Istruzioni per regolare l'inclinazione	173
Regolare i bracci snodati	174
Smontare la tenda da sole	174
Rimediare agli errori	175
Manutenzione	175
Pulizia	175
Conservazione	175
Smaltimento	176
Informazioni	176
Garanzia commerciale	176
Assistenza	176

Introduzione

Familiarizzare col prodotto prima del primo uso. Leggere attentamente le seguenti istruzioni per l'uso. Utilizzare il prodotto solo come descritto e per gli ambiti d'impiego indicati.

Conservare le presenti istruzioni per poterle consultare in futuro.

Nel caso si intenda vendere o cedere a terzi il dispositivo, allegare assolutamente le rispettive istruzioni per l'uso.



Avviso: adatta solo per uso privato. Tutte le figure sono esemplari. Il prodotto può essere differente. Con riserva di modifiche.

Uso proprio

La tenda da sole è adatta come protezione solare e consente l'adattamento individuale in funzione del sole. Altri usi o modifiche del prodotto si considerano improprie e possono comportare pericoli di lesioni e/o danni al prodotto.

Questo dispositivo non è concepito per l'impiego industriale.

Qualsiasi altro impiego non descritto nelle presenti istruzioni per l'uso sarà considerato improprio. Il produttore declina qualsiasi responsabilità per eventuali danni.

Descrizione delle parti

► *Panoramica – p. 3*

1. Console
2. Tessuto della tenda da sole
3. Volant
4. Profilo frontale
5. Manovella
6. Braccio snodato
7. Meccanismo
8. Console del rullo avvolgitore
9. Barra rotonda
10. Rullo avvolgitore
11. Primo occhiello del meccanismo
12. Secondo occhiello del meccanismo
13. Elemento scorrevole
14. Vite di sicurezza
15. Dado di sicurezza

Dati tecnici

Tenda da sole

Dimensioni:	3×2 m	4×2,5 m
Peso:	circa 20 kg	circa 31 kg
Classe del vento: II	Velocità:	i rami e gli alberi più grandi si muovono, il vento è chiaramente udibile 29-38 km / h; 8-10,8 m / s
Definizione: Brezza fresca		



Nota: in caso di montaggio su legno, non è possibile indicare la classe del vento per via della varianza di questo materiale da costruzione.

Volume di consegna

Controllare immediatamente l'integrità del volume di consegna e lo stato perfetto del prodotto e di tutte le parti.

- 1 tenda
- 2 console (nella variante 3x2 m)
- 3 console (nella variante 4x2,5 m)
- 2 viti di sicurezza (nella variante 3x2 m)
- 3 viti di sicurezza (nella variante 4x2,5 m)
- 2 occhielli del meccanismo
- 1 manovella
- 1 istruzioni per l'uso

Avvertenze generali sul telo della tenda da sole

I teli delle tende da sole sono prodotti ad alta prestazione. Tuttavia la loro perfezione ha dei limiti, sebbene allo stato dell'arte odierno e conformi ai requisiti di tutela ambientale. Nonostante la sofisticata tecnologia di produzione e lavorazione, il telo potrebbe talvolta presentare un aspetto contestabile.

Questi effetti, con intensità differenti, sono presenti sostanzialmente su tutti i teli. Tuttavia, ciò non riduce in alcun modo la qualità dei teli.

Per evitare irritazioni, vi informiamo esplicitamente sulle seguenti caratteristiche nell'ambito della dichiarazione per i consumatori: *

- le pieghe compaiono al momento del confezionamento e alla piegatura dei teli. Può accadere, in particolare per i colori chiari, che la piegatura generi effetti (spostamento delle pigmentazioni) in superficie, i quali potrebbero apparire più scuri in controluce (come strisce di sporco). Queste non riducono il valore o l'idoneità all'uso della tenda da sole.
- Gli effetti gessati sono strisce chiare generati nella lavorazione su merci raffinate e non evitabili pur operando con la massima accuratezza. Pertanto, queste non costituiscono un motivo di reclamo.
- Resistenza alla pioggia: i tessuti delle tende di protezione solare in acrilico e poliestere sono idrorepellenti impregnate e, con un'inclinazione minima di 14°, sopportano una pioggia leggera e breve. In caso di piogge forti e prolungate, le tende da sole vanno ritratte per evitare danni. Le tende da sole arrotolate da bagnate vanno nuovamente estese quanto prima per asciugare bene.
- Nella zona degli orli, delle cuciture e delle giunzioni del tessuto si possono formare delle ondulazioni dovute a strati multipli e a spessori diversi del rotolo. Le tensioni del tessuto risultanti possono causare ondulazioni (ad esempio modelli wafer o a spina di pesce).
- Il filo del telo non deve avere lo stesso colore della parte di telo in cui si trova la cucitura.

*) (Estratto da: Informazioni importanti per i consumatori: 'Caratteristiche di prodotto dei teli per tende da sole' dell'Industrieverband Technische Textilien - Rollladen -

Sonnenschutz e.V. (Associazione industriale per i tessuti tecnici - avvolgibili - protezione solare).

Caratteristiche strutturali nel testo

Diversi elementi nelle presenti istruzioni per l'uso presentano caratteristiche definite. È così possibile definire facilmente di che tipo di testo si tratti.

Testi normali,

- enumerazioni,
- 1. Enumerazioni o linee d'azione,
- istruzioni d'azione e
- ▶ *riferimenti incrociati.*

Sicurezza

Spiegazione dei simboli

Nelle presenti istruzioni per l'uso, le avvertenze per la sicurezza vengono indicate in modo chiaro. Le immagini utilizzate sono le seguenti:



PERICOLO! Pericolo imminente di lesioni o di morte!
Incombente situazione pericolosa, che può causare di conseguenza gravi lesioni, perfino letali.



AVVERTENZA! Probabile pericolo di lesioni o di morte!
Situazione generalmente pericolosa, che può causare lesioni gravi o mortali.



ATTENZIONE! Eventuale pericolo di lesioni!
Situazione pericolosa, che può avere come conseguenza delle lesioni.



AVVISO! Pericolo di danni al dispositivo! Situazione pericolosa, che può causare danni materiali.



Nota: informazioni che contribuiscono a migliorare la comprensione dei cicli di lavoro.

- Non rimuovere o coprire i simboli riportati sull'apparecchio. Le indicazioni non più leggibili sul dispositivo devono essere immediatamente sostituite.



Prima della messa in funzione leggere le istruzioni per l'uso ed attenersi con cura.



Pericolo di morte o di infortuni per bambini piccoli e più grandi.

Avvertenze sulla sicurezza

AVVERTIMENTO: PER LA SICUREZZA DELLE PERSONE È IMPORTANTE SEGUIRE QUESTE ISTRUZIONI. CONSERVARE QUESTE ISTRUZIONI

- Questo prodotto non è adatto ad essere utilizzato da persone (bambini inclusi) con capacità fisiche, sensoriali e intellettuali limitate o che non abbiano l'esperienza e/o le conoscenze adeguate, a meno che non siano sorvegliate da una persona preposta a garantire la loro sicurezza o qualora abbiano ricevuto da quest'ultima istruzioni sull'uso del prodotto.
- Pulizia e manutenzione non vanno fatte eseguire a bambini.
- Non far giocare i bambini con gli elementi di comando.

- Verificare più di frequente la presenza di eventuali irregolarità sull'installazione e segni di usura o danni alle molle. Non utilizzare se sono necessarie riparazioni o regolazioni.
- Non utilizzare la tenda da sole quando vengono eseguiti lavori di manutenzione, come la pulizia delle finestre, nelle dirette vicinanze.
- Le parti mobili del meccanismo vanno montate a più di 2,5 m dal pavimento o da un altro fondo da cui si potrebbe avere accesso.

Avvertenze di sicurezza di base

Leggere tutte le avvertenze sulla sicurezza e le istruzioni. Eventuali omissioni d'osservanza delle avvertenze sulla sicurezza e delle istruzioni possono causare scosse elettriche, incendio e/o gravi lesioni.

Osservare le norme antinfortunistiche ufficialmente riconosciute e le norme di sicurezza allegate. Se tali avvertenze non vengono osservate si mette a rischio l'incolumità propria e quella degli altri.

- Il dispositivo può essere utilizzato solo se in perfette condizioni operative e se montato correttamente. Se il dispositivo, o parti di esso, dovessero presentare difetti, metterli fuori servizio e ripararli in modo professionale o smaltirli in modo corretto.
- Operare sempre con prudenza e in perfette condizioni fisiche: stanchezza, malattie, uso di alcol, influsso di medicinali o droghe non permettono di avere un comporta-

mento responsabile poiché non consentono di utilizzare il dispositivo con sicurezza.



Pericolo di morte o di infortuni per bambini e ragazzi!

- Non lasciare mai i bambini insorvegliati con il materiale d'imballaggio e il prodotto. Pericolo di soffocamento con il materiale d'imballaggio e pericolo di morte per strangolamento. I bambini sottovalutano spesso i pericoli. Tenere i bambini lontani dal prodotto. Questo prodotto non è un giocattolo.
- **CAUTELA!** Non lasciare i bambini insorvegliati! La tenda da sole non è un attrezzo per arrampicarsi né un giocattolo!
- **PERICOLO DI LESIONI!** Durante il montaggio e i lavori di installazione, tenere i bambini lontani dall'area di lavoro.
- Accertarsi che le persone, in particolare i bambini, non si tirino su facendo leva sulla tenda da sole. La tenda da sole potrebbe cadere, con conseguenti lesioni gravi e/o danni materiali.
- Montare la tenda da sole solo se si è in due. La tenda da sole è troppo pesante. Per agganciare la tenda ai ganci della parete occorrono necessariamente due persone. Non cercare di agganciare la tenda da soli. Se questa cadesse, potrebbe subire danni e causare lesioni gravi!
- Accertarsi che non siano presenti persone o ostacoli nell'area di estensione e ritrazione della tenda da sole! In caso contrario potrebbero verificarsi lesioni e danni.

- Non afferrare la tenda da sole per le parti mobili durante l'estensione e la ritrazione. Potrebbero conseguire delle lesioni.
- Ritrarre la tenda da sole in caso di
 - vento
 - pioggia (formazione di pozze d'acqua)
 - precipitazioni nevose (carico di neve)
 - assenza
 - maltempo (forti folate di vento, pioggia battente)
 - gelo (congelamento del telo).
- L'operazione in condizioni meteorologiche invernali può causare danni.
- Verificare la presenza di eventuali danni sulla tenda da sole prima di ogni uso. Non utilizzare mai la tenda da sole se si appura la presenza di danni.
- In caso di danni, riparazioni o problemi di altro genere, rivolgersi al nostro centro di assistenza o ad un esperto.
- Accertarsi che il tessuto della tenda da sole sia sempre avvolto in modo corretto. In caso contrario potrebbero verificarsi danni al tessuto. Il meccanismo della manovella della tenda da sole non possiede un fermo per limitare la rotazione del rullo avvolgitore. Accertarsi che il telo sia teso. Tenere d'occhio tutti i dispositivi in funzione quando si controllano più dispositivi in contemporanea. In caso contrario, uno di questi dispositivi potrebbe andare fuori controllo e causare lesioni e/o danni.
- La tenda da sole può essere montata solo su un fondo praticabile.
- Accertarsi che le mani siano pulite durante il montaggio. In caso contrario, la tenda potrebbe sporcarsi.
- Se possibile, non montare la tenda da sole in presenza di gelo o neve. In caso contrario, la tenda potrebbe subire dei danni.
- Ritrarre la tenda da sole in caso di pioggia.

Preparazione

Fissare o non utilizzare la tenda da sole in caso di gelo o neve, altrimenti potrebbe subire dei danni.

Avvertenze sulla sicurezza

- Per l'installazione della tenda da sole occorrono conoscenze tecniche. Non montare autonomamente la tenda
 - se non si è certi che possa essere installata nel posto scelto;
 - se non si comprendono le istruzioni per l'uso o parti di esse;
 - se non si dispone degli utensili necessari;
 - se non si dispone delle conoscenze tecniche necessarie.
- Non modificare mai il design o la configurazione dell'impianto senza consultare il costruttore o il rappresentante autorizzato, in quanto da ciò può derivare una situazione pericolosa.
- Non installare la tenda da sole in caso di parti danneggiate o mancanti.

- Quando estratta, varie forze (tra cui vento e pioggia) influiscono sulla tenda. Queste forze, talvolta elevate, devono essere catturate dalla tenda e trasmesse alla struttura attraverso le staffe di montaggio. In caso di sollecitazioni estreme, la forza in eccesso può agire sull'ancorante di fissaggio. Pertanto, prima di iniziare il montaggio, verificare la tenuta della struttura di fissaggio e, se necessario, prendere le misure necessarie per garantire la tenuta sicura dei supporti. In caso di fissaggio non sicuro, rivolgersi ad un esperto nelle vicinanze.
- La tenda serve solo come protezione solare. Non può essere utilizzata in caso di vento forte (velocità: >10.8 m/s), pioggia, grandine o neve. Al verificarsi di tali condizioni meteo, avvolgere subito la tenda.

Utensili e materiali necessari

I cosiddetti utensili e materiali non sono contenuti nel volume di consegna. Si tratta di dati non vincolanti e di valori orientativi. La qualità del materiale dipende dalle condizioni individuali in loco.

- Matita/strumento di marcatura
- Righello
- Trapano
- Punta per pietra
- Livella a bolla d'aria
- Chiave (17 mm e 19 mm)
- Giravite
- Chiave a brugola (4 mm)
- Scala (scala a piattaforma)
- Metro

Prima del montaggio

- Verificare la posizione corretta di tutte le viti prima di usare la tenda da sole.
- Estrarre accuratamente la tenda dalla confezione e togliere le protezioni di polistirolo dalla tenda.
- Rimuovere sacchetti e staffe di plastica dalla tenda e appoggiarla con delicatezza per evitare che possa subire graffi o danni di altro tipo o che possa sporcarsi.

Montaggio



AVVERTENZA! Pericolo di lesioni! Montare la tenda da sole solo se si è in due. La tenda da sole è troppo pesante. Per agganciare la tenda ai ganci della parete occorrono necessariamente due persone. Non cercare di agganciare la tenda da soli. Se questa cadesse, potrebbe subire danni e causare lesioni gravi!



AVVERTENZA! Pericolo di lesioni! La tenda da sole può essere montata solo su un fondo praticabile. L'altezza minima di montaggio deve essere di 2,5 m.



Nota: utilizzare una scala con piattaforma a persona per montare la tenda da sole.



ATTENZIONE! Pericolo di lesioni! Accertarsi che le scale siano posizionate in modo sicuro. In caso contrario potrebbero verificarsi delle lesioni. Usare solo scale adatte ai lavori di montaggio.



Nota: accertarsi che la parete/il soffitto sia piana/o. Le pareti piane/i soffitti piani possono compromettere la posizione sicura delle console (1).



Nota: la figura (► *P. 4, fig. A*) rappresenta la pendenza della tenda quando completamente estesa. (Pendenza totale, altezza della parte anteriore $\geq 2,5$ m], sezione trasversale del muro, altezza del gancio sul bordo superiore del muro)



Nota: la posizione delle console (1) è stata già contrassegnata in fabbrica sulla tenda da sole.

Esempio di montaggio con ancoraggio su una parete o un soffitto solidi

Definire la posizione della tenda

- Scegliere un sito di montaggio adeguato. Se si monta la tenda sopra ad un balcone o su porte da terrazza, accertarsi di mantenere una distanza minima di 20 cm al di sopra del telaio della porta.
- Quasi tutta l'area di pendenza della tenda dipende dal rispettivo tipo:
 - altezza di pendenza di 30 cm
- Tener conto anche dell'altezza di pendenza nella scelta del sito di installazione della tenda. L'angolo di pendenza può essere regolato dopo il montaggio. L'angolo di pendenza ideale è tuttavia quello impostato in fabbrica e può essere modificato solo in misura minima.
- Misurare la larghezza della tenda con un righello/metro e annotare la posizione del gancio.
- Disegnare una linea orizzontale all'altezza del punto necessario e, per farlo, utilizzare un listello lungo, una livella a bolla e un gesso per disegnare.
 - Posizione del gancio 3×2m: ► *P. 4, fig. B1*
 - Posizione del gancio 4×2,5m: ► *P. 4, fig. B2*
- Contrassegnare i relativi punti sul muro passando con il gesso attraverso il foro sul fondo delle console (1). Con una punta di 12 mm praticare i fori per le console (1) sulle relative marcature.
- Accertarsi che i fori siano profondi 9 cm e che siano praticati in una muratura solida o nel calcestruzzo (► *P. 4, fig. C*). Non forare la malta poiché questa non garantisce la tenuta necessaria.

Installazione su case di legno e capanne

La tenda da sole può essere installata anche su case di legno, se le pareti possono supportarne il peso. In caso di dubbio, leggere le istruzioni della casa di legno o consultare un esperto.

- Accertarsi sempre che le console (1) siano fissate in modo sicuro sul lato esterno delle travi in legno massello.
- Acquistare bulloni di lunghezza e diametro sufficienti per fissare la tenda da sole. Scegliere la lunghezza dei bulloni in base alla durezza della trave di legno.



Nota: in ogni caso, accertarsi che le console (1) e i fissaggi corrispondano al fondo, al tipo di tenda da sole, alle dimensioni della tenda da sole e alla classe di vento scelta. Se necessario, rivolgersi al centro di assistenza o ad un esperto.

Console per applicazioni a parete e soffitto

► P. 4, fig. D

- Inserire le viti per muro negli appositi fori.
- Dopo l'introduzione delle viti per muro, posizionare le rondelle sottovite e poi le console (1).
- Posizionare ora gli anelli di tenuta sulle teste delle viti e serrare i dadi con una chiave a brugola.



Nota: se necessario, battere sulle viti per muro con un martello di legno. Non utilizzare martelli metallici, in quanto ciò potrebbe danneggiare il filetto delle viti per muro.

- Serrare saldamente le viti con la chiave a brugola da 17 mm. Utilizzare una chiave a brugola con estremità chiusa. Una volta avvitate le viti, accertarsi che le console (1) siano fissate saldamente al muro.
- Serrare di nuovo le viti se le console (1) non sono ancora ben salde. Non cercare di fissare le console (1) a murature o superfici friabili e non solide.
- Accertarsi che le console (1) siano fissate saldamente al muro.

Montare la tenda da sole

- Fissare la tenda da sole alle console (1) (► P. 5, fig. E).
- Utilizzare una scala con piattaforma a persona per poter montare la tenda da sole. Accertarsi che le scale siano posizionate in modo sicuro. In caso contrario potrebbero verificarsi delle lesioni. Usare solo scale adatte ai lavori di montaggio.



Nota: allentare le viti per muro laddove la barra rotonda (9) non potesse essere inserita nelle console (1).

- Spostare la tenda da sole leggermente in avanti e indietro, finché la barra rotonda (9) non scivoli nel gancio.

- Inserire subito la vite di sicurezza (14) sulla parte anteriore della console (1) e serrare i dadi di sicurezza (15) con una chiave a brugola da 19 mm.
- Assicurarsi che le viti di sicurezza (14) siano ben salde.
- Montare i due occhielli del meccanismo (12) con l'aiuto di un giravite a stella sugli elementi scorrevoli (13) dei due bracci snodati (6) (► P. 5, fig. H).



Nota: accertarsi che le console (1) si trovino ad una distanza di 6 cm al di fuori del fissaggio del braccio snodato rispetto agli elementi scorrevoli estesi (13) (► P. 5, fig. F).

Tendere il rivestimento di tessuto

- Rimuovere la cinghia di protezione dalla tenda da sole. Aprire la tenda finché i bracci snodati (6) non siano estesi al massimo. Agganciare le manovelle (5) nel primo occhiello del meccanismo (11) e ruotare in senso orario.
- Ritrarre leggermente la tenda per tendere il rivestimento di tessuto. Per farlo, ruotare la manovella (5) in senso antiorario (► P. 5, fig. G).

Regolare l'angolo d'inclinazione



ATTENZIONE! Pericolo di lesioni! Farsi aiutare da una seconda persona. In caso contrario, possono verificarsi lesioni e/o danni al prodotto.

- La tenda da sole viene consegnata con angolo di inclinazione regolato in modo ottimale. L'angolazione dell'ombrello della tenda può essere regolato a piacere tra 5 e 35°.



AVVISO! Pericolo di danni materiali! Accertarsi che la tenda da sole possa essere estratta per solo 1/3 quando si regola l'angolo d'inclinazione (► P. 5, fig. I). Non regolare mai l'angolo di inclinazione quando la tenda da sole è estesa oltre questa misura (► P. 5, fig. J). In caso contrario, la tenda potrebbe subire dei danni.

- Muovere la tenda da sole con la manovella (5) all'altezza del campo di regolazione (► P. 5, fig. G). Agganciare la manovella al secondo occhiello del meccanismo (12) e ruotare in senso orario e antiorario per modificare l'angolo di inclinazione (► P. 5, fig. K).
- Accertarsi di impostare il medesimo angolo di inclinazione sui due lati della tenda (► P. 5, fig. L).



Nota: il profilo frontale (4) deve essere orizzontale. Per essere certi che i due lati siano completamente orizzontali, sul lato anteriore si trova una livella a bolla incorporata:

- accertarsi che la bolla d'aria si trovi esattamente al centro della livella.

- Ora è possibile impiegare la tenda da sole. Rimuovere la manovella (5) dopo l'uso e conservarla in un luogo sicuro e asciutto.



AVVISO! Pericolo di danni materiali! Non chiudere mai completamente la tenda da sole quando si è impostato il massimo angolo d'inclinazione. Ridurre prima l'angolo d'inclinazione e poi chiudere completamente la tenda.

- Ruotare la vite a brugola con la chiave a brugola ($\varnothing 4$ mm) nel senso di rotazione , per regolare il braccio snodato (6) verso il basso (► P. 6, fig. O). Schiacciare il braccio snodato (6) leggermente verso l'alto.
- Ritrarre completamente la tenda da sole e verificare che i bracci snodati (6) siano paralleli tra di loro. Se non è questo il caso, ripetere il processo finché i bracci snodati (6) non siano paralleli tra di loro.

Regolare i bracci snodati

- Per una manipolazione perfetta e sicura della tenda da sole, è importante che i due bracci snodati (6) siano paralleli tra di loro. Ritrarre completamente la tenda da sole e verificare i bracci snodati (6). Se non sono paralleli tra di loro, regolarli (6) manualmente (► P. 6, fig. M). Procedere come segue:
- Estendere la tenda per circa la metà (► P. 6, fig. N). Accertarsi che la tenda da sole sia ben estesa in modo che la vite a brugola superiore dell'elemento scorrevole (13) sia visibile (► P. 6, fig. O).



Nota: il braccio snodato va alleviato prima di ruotare la vite di regolazione, altrimenti la tenda da sole potrebbe subire danni!

- Ruotare la vite a brugola con la chiave a brugola ($\varnothing 4$ mm) nel senso di rotazione , per regolare il braccio snodato (6) verso l'alto (► P. 6, fig. O). Schiacciare il braccio snodato (6) leggermente verso l'alto.

Smontare la tenda da sole

Smontaggio

Se non si vuole più utilizzare la tenda da sole e si desidera smaltirla, occorre prima smontarla.



AVVERTENZA! Pericolo di lesioni! Per questa operazione occorrono almeno due adulti di sana costituzione.



ATTENZIONE! Pericolo di lesioni! Seguire i suggerimenti per la sicurezza e istruzioni anche nella fase di smontaggio.

- Ritrarre completamente la tenda da sole prima di iniziare a smontarla.
- Legare i bracci snodati insieme per impedire un dispiegamento accidentale. Un dispiegamento accidentale potrebbe causare danni o lesioni. È possibile impiegare il nastro di protezione fissato sulla tenda all'acquisto.
- Seguire le istruzioni di montaggio (vedi ► *Montare la tenda da sole* – p. 172) in sequenza invertita.

Rimediare agli errori

Errore	Causa	Rimedio
Rumori indesiderati all'operazione della tenda.	Una o più viti si sono allentate.	Controllare tutte le viti visibili e serrare saldamente quelle allentate.
La tenda da sole non si chiude correttamente su un lato.	Verificare la regolazione del braccio snodato.	Ripiegare il tubo avvolgitore su un lato con il tessuto per ottenere più volume. Regolare poi i bracci snodati (► <i>Regolare i bracci snodati</i> – p. 174)

Manutenzione



CAUTELA! Pericolo di lesioni! Eseguire regolarmente lavori di manutenzione. In caso contrario, può essere messa in pericolo la vostra sicurezza e quella di terzi. Una manutenzione regolare allunga la durata di vita della tenda da sole.

- Verificare regolarmente la posizione salda di tutte le console (1).
- Verificare ogni sei mesi la posizione salda di tutte le viti e i dadi. Se necessario, serrarli.
- Non utilizzare mai la tenda se danneggiata o se il tessuto (2) non si tende.
- Rivolgersi al centro di assistenza o ad un esperto per far riparare la tenda da sole.
- In genere non occorre ingrassare le parti della tenda da sole. Se necessario, rivolgersi al nostro servizio di assistenza.

Pulizia

- Per la pulizia delle parti di plastica, utilizzare un detergente a spray o una miscela di acqua e detergente delicato.
- Pulire il telo della tenda da sole solo quando necessario.
- Utilizzare una liscivia di sapone per pulire il tessuto della tenda (2). Testare su un punto nascosto.
- Far asciugare completamente il tessuto della tenda da sole (2) prima di ritrarla. Non utilizzare in nessun caso dispositivi di riscaldamento (come asciugacapelli, ecc.) per asciugare la tenda da sole.

Conservazione

Smontare la tenda da sole e conservarla in un luogo asciutto se la tenda non viene utilizzata per un periodo prolungato (vedi ► *Smontare la tenda da sole* – p. 174). In questo modo viene prolungata la sua durata di vita.

- Accertarsi che il tessuto della tenda da sole (2) sia sempre completamente asciutto. Un tessuto umido (2) può causare la formazione di muffa.
- Accertarsi che la tenda sia completamente chiusa.
- Assicurare i bracci snodati (6) da un'estensione accidentale con un nastro di sicurezza.
- Conservare la tenda di sole in un luogo asciutto al di fuori della portata dei bambini.

Smaltimento

La confezione si compone di materiali ecologici che possono essere smaltiti negli appositi centri di riciclaggio locali.



- Ulteriori informazioni su dove smaltire il prodotto al termine della sua vita utile sono fornite dalle rispettive amministrazioni locali.

Informazioni

Garanzia commerciale

Il prodotto include una garanzia commerciale di 2 anni, valida a partire dalla data d'acquisto. Il prodotto è stato fabbricato in modo accurato e controllato coscienziosamente prima della consegna. Conservare lo scontrino come prova d'acquisto. In caso di garanzia, mettersi sempre prima in contatto telefonico con il centro di assistenza.

Questa garanzia è valida solo nei confronti del primo acquirente e non è trasferibile. In caso di trattamento abusivo e/o improprio, di uso della forza e di

interventi non eseguiti da uno dei nostri centri di assistenza autorizzati, la garanzia decade.

Questa garanzia è valida solo nei confronti del primo acquirente e non è trasferibile. In caso di trattamento abusivo e/o improprio, di uso della forza e di interventi non eseguiti da uno dei nostri centri di assistenza autorizzati, la garanzia decade. La garanzia commerciale non limita i diritti legali. La garanzia si applica solo in caso di difetti di materiale e di fabbricazione. Non si applica alle parti usurabili o in caso di danni alle parti fragili, ad es. il tessuto della tenda.

Questo prodotto è pensato esclusivamente per l'uso domestico e non per scopi industriali.

Assistenza

Per chiarimenti o per richiedere pezzi di ricambio, rivolgersi a:

Depot 18 GmbH
Gewerbering 3
67691 Hochspeyer
Tel.: +49 (0) 6305-715429 13
Fax.: +49 (0) 6305-715429 29
E-mail: mail@depot18.de

Domande o problemi?!

Visitare:

www.depot18.de